

Ватві *Racer*

Джип дитячий

М 4285 24V

ІНСТРУКЦІЯ

з експлуатації

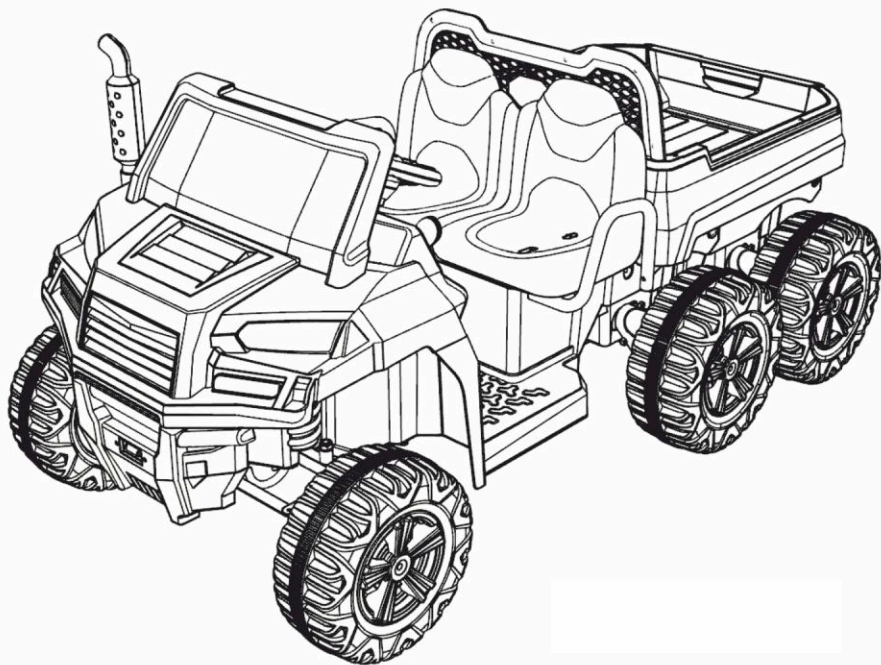

Для дітей від 3 років
Максимальне навантаження 60 кг

Для більш ефективного захисту Вашої дитини перед початком використання джипа дитячого уважно ознайомтесь з інструкцією та слідкуйте їй. Збережіть інструкцію для її подальшого використання.

Запобіжні заходи

Щоб не допустити травм, зберігайте всі дрібні деталі та пакувальні матеріали в недоступному для дітей місці.

Джип дитячий розрахований на дітей від 3 років, максимальне навантаження до 60 кг.

Складання джипа повинні здійснювати тільки дорослі. Перед використанням, батьки повинні ретельно перевірити комплектацію та стан джипа: зарядний пристрій, включаючи дріт, розетку, корпус та інші частини на предмет потенційного ризику.

Необхідні інструменти:

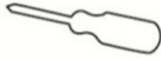

викрутка



торцевий гайковий ключ

Комплектація

№	Назва	К-сть
1	Корпус	1
2	Кермо	1
3	Вихлопна труба	1
4	Пульт дистанційного керування	1
5	Лобове скло	1
6	Переднє колесо	2
7	Заднє колесо	2
8	Ковпак	4
9	Сидіння	1
10	Зарядний пристрій	1
11	Набір гвинтів	1
12	Інструкція	1
13	Коробка передач (зліва та справа)	2
14	Задній міст	1
15	Металева рейка	1
16	Перегородка багажна	1

Характеристики

Двигун	24V200W
Акумулятор	24V7AH*1
Зарядний пристрій	24V1000mA / 28.8V500mA
Запобіжник	15A
Макс. швидкість	5-7 км/год
Вік	від 3х років
Макс. навантаження	60 кг
Розміри	1160x790x720 мм
Час заряджання	8-12 годин
К-сть циклів заряджання	300 циклів

З'єднувальна фурнітура

Гвинт 4x12, 8 шт, передня поворотна конструкція

Гвинт 4x12, 1 шт, вихлопна труба

Гвинт 4x12, 6 шт, перегородка бункера

Гвинт 4x12, 4 шт, сидіння

Гвинт 4x12, 2 шт, лобове скло

Шайба M10, 1 шт, гак рульової тяги

Шплінт, 1 шт, гак рульової тяги

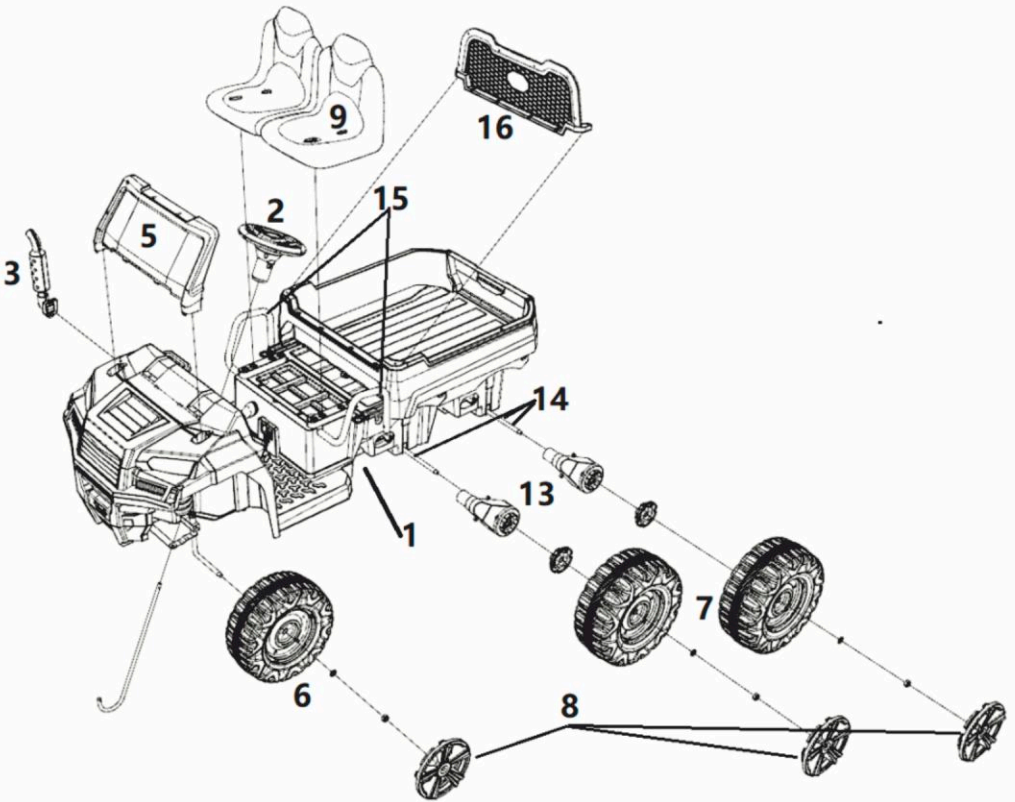

Примітка: деякі деталі потрібно фіксувати з двох сторін.

Збірка

Передній міст

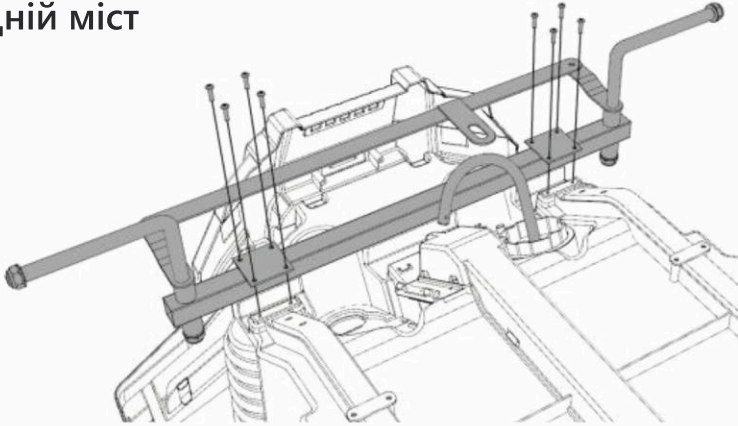

Переверніть машину на пластиковий корпус, встановіть блок переднього моста. Переконайтесь, що отвори для 8 шт гвинтів у вірному положенні, зафіксуйте їх за допомогою викрутки.

Колеса та кермо

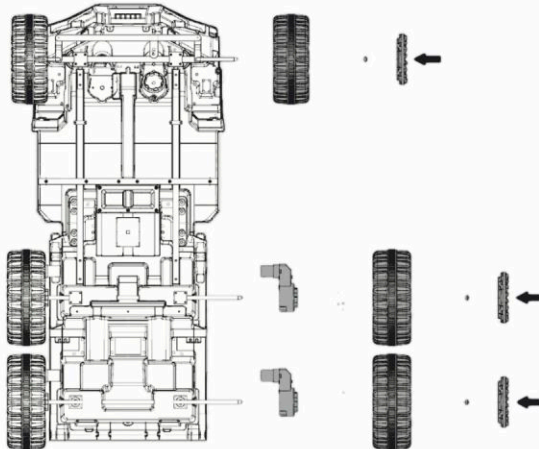

Вставте задній міст в отвір корпусу машини та проведіть вісь через кузов. Зафіксуйте послідовно коробку передач, прокладку, колесо і контргайку М10. Потім зафіксуйте ковпаки колес в правильному положенні і натисніть на них, щоб зафіксувати. Примітка: потрібно розрізняти коробку передач як ліву так і праву.

Встановіть штангу рульового управління і підключіть кабелі, потім закріпіть рульове колесо.

Лобове скло, вихлопна труба, багажна перегородка

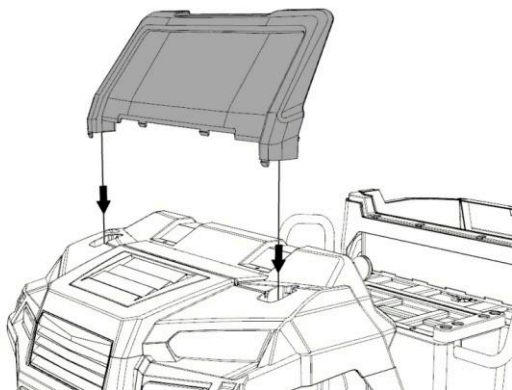

А. Вставте лобове скло в пази та закріпіть його 2 саморізами.

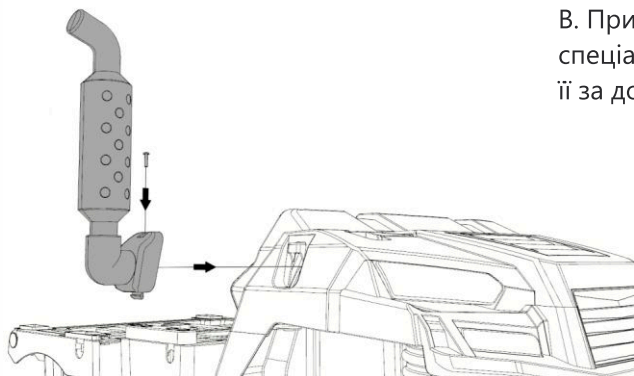

В. Прикріпіть вихлопну трубу в спеціальному отворі і закріпіть її за допомогою 4-х гвинтів.



С. Помістіть багажну перегородку у потрібне положення та зафіксуйте її 6 гвинтами.

З'єднання проводів акумуляторної батареї, монтаж металевої рейки та сидіння

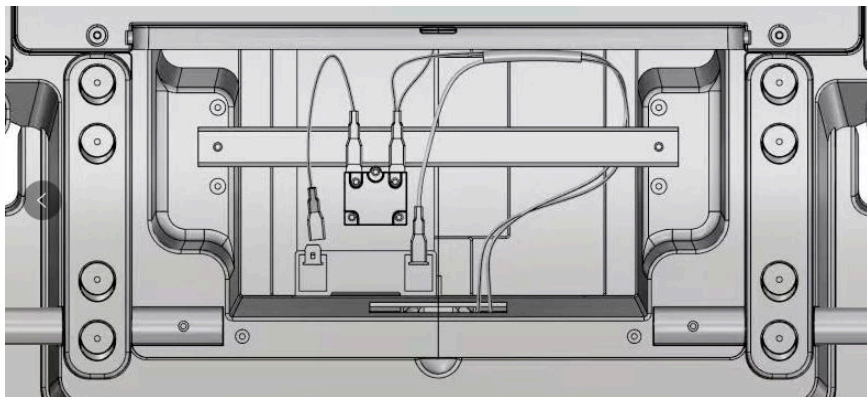

А. Підключіть клеми дроту акумулятора відповідно кольорам, потім підключіть клеми коробки передач до 2 кле проводів дистанційного керування.

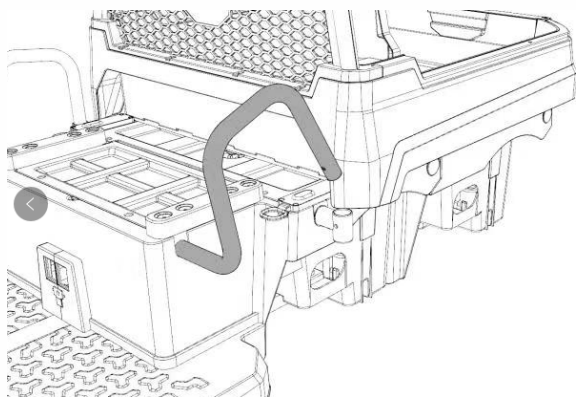

В. Як зображено, вставте 2 сторони металевої рейки в 2 отвори, зафіксуйте її за допомогою 2-х гвинтів (кріпильний гвинт/гайка). Потім закрийте батарейний відсік, зафіксуйте його за допомогою саморізів.

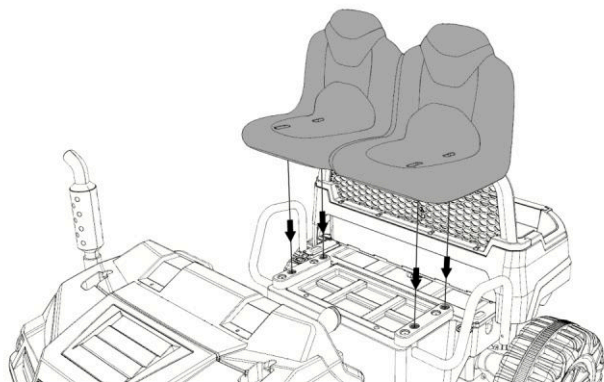

С. Поставте сидіння в потрібне положення і зафіксуйте його за допомогою 4-х гвинтів. Зауважте, що положення сидіння можна регулювати різним положенням отворів для фіксації гвинтами.

Функції

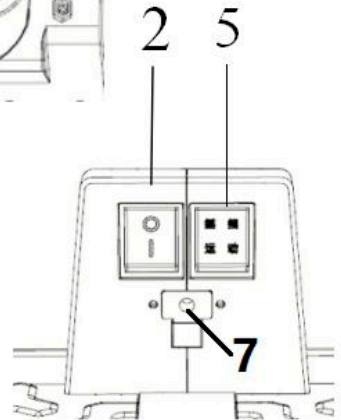
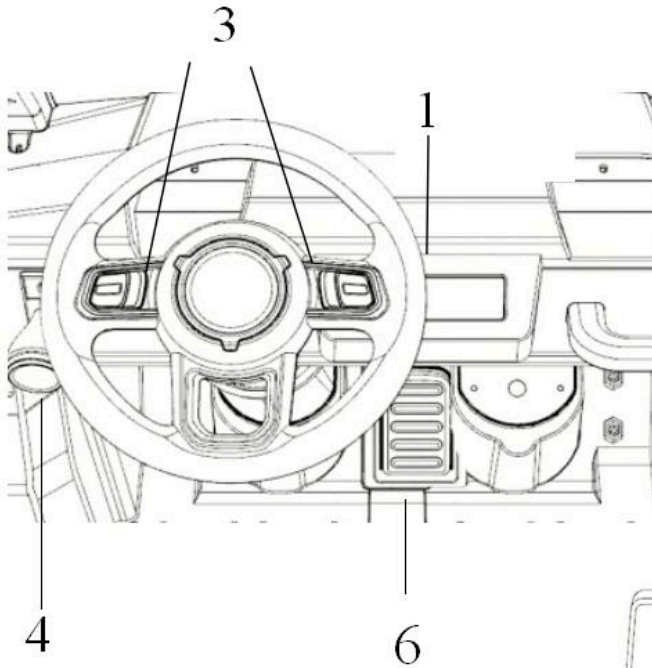

1. Багатофункціональна панель
2. Перемикач живлення
3. Кнопка музики
4. Тумблер передач: вперед-назад
5. Перемикач швидкості
6. Педаль: натискайте педаль для руху, поступово відпустіть її для зупинки.

Пульт дистанційного керування

Використовуйте викрутку, щоб відкрити відсік для батарейок. Встановіть 2 батарейки AAA 1.5V (не входять до комплекту), дотримуючись полярності.



Увага! Управляти джипом за допомогою пульта дистанційного керування дозволяється тільки дорослим!

Пульт дистанційного керування та внутрішня стаціонарна система управління автомобілем працюють автономно. Коли джип керується пультом дистанційного керування, стаціонарна система управління в автомобілі вимикається автоматично. Відключіть пульт дистанційного управління – система керування автомобіля знов активна.

Встановлення батарейок в пульті ДК

Відчиніть кришку відсіку для батарейок і помістіть, дотримуючись полярності 2 батарейки AAA 1.5V (не входять до комплекту). Зачиніть кришку і зафіксуйте за допомогою викрутки.

Якщо батареї добре закріплені і вірно під'єднанні, індикатор частоти і індикатор швидкості ввімкнуться та засвітяться.

1. Частотне з'єднання: Натисніть кнопку частоти на 2-4 секунди. Увімкніть автомобіль, поки блимає індикатор низької швидкості. Коли індикатор низької швидкості продовжує горіти, пульт дистанційного керування підключається автоматично. Якщо індикатор мерехтить протягом довгого часу, вийміть батарею та перезапустіть його знову, як описані вище.
2. Кнопка гальмування: натисніть кнопку гальмування, джип зупиняється. Натисніть ще раз, функція гальмування знята.
3. Кнопка перемикання швидкості: натисніть кнопку S, щоб змінити швидкість. Одне натискання означає одну зміну швидкості. Три лампочки індикатора швидкості на пульті горять – це 3 швидкості, верхнє світло означає високу швидкість, світло посередині- середня швидкість, а нижнє світло - для низької швидкості. Увага! Зміщення швидкості відбувається тільки вперед.
4. Кнопка вперед/назад: управління автомобілем-щоб рухатися вперед і назад. Натисніть кнопку один раз, машина буде рухатися як наказано, швидкість буде збільшуватися поступово, щоб уникнути раптового шоку від прискорення.
5. Кнопка поворот наліво/направо: керування автомобілем, щоб повернути праворуч або ліворуч.

Примітка. Пульт має енергозберігаючу функцію. 10 секунд у режимі очікування – пульт відключається і всі світлові індикатори вимикаються. Натисніть будь-яку кнопку на пульті – він знов працює .

Запобіжні заходи

1. Автомобіль розрахований на одну дитину від 3 років та витримує максимальне навантаження до 60 кг.
2. Щоб уникнути пошкодження механізмів автомобіля уникайте перевантаження дитячого транспорту.
3. Не дозволяйте дітям кататися утрьох, перевозити вантажі або буксирувати.
4. Не міняйте різко напрямок руху автомобіля.
5. Не допускається катання дорослих.
6. Автомобіль дозволяється використовувати тільки під наглядом дорослих.
7. Щоб не допустити травм дітей через дрібні деталі та пакувальні матеріали тримайте їх в недоступному для дітей місці.
8. Не рекомендується використовувати автомобіль на проїжджій частині, схилах, та інших небезпечних місцях.
9. Автомобіль дозволяється використовувати в теплу суху погоду. Уникайте дощу і прямого контакту з водою.
10. Своєчасно очищайте автомобіль від пилу та бруду. Допускається чистка сухою або ледь вологою тканиною без використання абразивних засобів для чищення.
11. Для змащення рухомих деталей, колес та елементів управління використовуйте легкі масла.
12. Контакти підключення живлення не повинні бути замкнені «накоротко».
13. Перед використанням перевіряйте місця фіксації деталей. При виявленні пошкоджень, відразу припинить використання до повного усунення несправностей.
14. Автомобіль слід зберігати якнайдалі від джерел тепла щоб уникнути пошкодження пластикових деталей.

Запобіжні заходи перед зарядкою акумулятора:

- Зарядку виробу дозволяється проводити тільки дорослим. Дітям заборонено торкатися зарядного пристрою та акумулятора.
- Для попередження пожежі використовуйте лише зарядні пристрої та джерела живлення, вказані виробником, забороняється використати інші марки зарядних пристроїв та джерел живлення.
- Не використовуйте зарядний пристрій та акумулятор в інших виробках, інакше може статися перегрів.
- Завжди тримайте акумулятор сухим. Оберегайте його від дії води.

- Категорично заборонено палити поблизу акумуляторної батареї. Акумулятор повинен заряджатися в добре провітрюваному та сухому місці.
- Не відкривайте акумулятор та зарядний пристрій.
- Перевіряйте зарядний пристрій перед зарядкою. Якщо виявлено будь-яке пошкодження, припиніть його використання, поки не буде проведено ремонт.
- Якщо акумулятор нагрівається під час зарядки, це нормально, але його слід перевірити, якщо температура занадто висока.
- Якщо автомобіль не використовується на протязі тривалого часу, необхідно провести повну зарядку акумулятора та заряджати його мінімум один раз в місяць для того щоб подовжити строк служби акумулятора.
- Перед першим використанням -заряджайте автомобіль 4-6 годин, але не більше 10 годин.

Запобіжні заходи при використанні батарейок

Батарейки - не іграшка. Не дозволяйте дітям гратися з ними.

Не заряджайте батарейки, не призначені для повторної зарядки.

При установці батарейок дотримуйтесь їх полярності.

Якщо автомобіль не використовується протягом тривалого часу, витягнути з пульта дистанційного керування батарейки.

Не відкривайте батарею або зарядний пристрій.

Використовуйте батарейки і зарядний пристрій, рекомендовані виробником.

Зарядка акумулятора

- 1) Вставте штекер зарядного пристрою в роз'єм на панелі автомобіля.
- 2) Підключіть зарядний пристрій безпосередньо до розетки. Почнеться зарядка акумулятора.

16. Запобіжник

Автомобіль обладнаний автоматичним запобіжником.

Якщо автомобіль перевантажений або керується не належним чином, запобіжник відключиться на 15-20 секунд, а потім знову активізується.

Він встановлений під сидінням.

17. Технічні неполадки та їх усунення

Несправність	Причина	Що робити
Автомобіль не рухається	<ol style="list-style-type: none">1. Акумулятор розряджений.2. Спрацював запобіжник.3. Недостатній контакт із акумулятором.4. Акумулятор несправний.5. Погано зафіксовані колеса.	<ol style="list-style-type: none">1. Підзарядіть акумуляторну батарею.2. Не використовуйте автомобіль протягом декількох хвилин або замініть запобіжник.3. Закріпіть щільніше роз'єми акумуляторної батареї.4. Перевірте справність акумулятора.5. Підкрутіть гайки, які фіксують.
Акумуляторна батарея не заряджається	<ol style="list-style-type: none">1. Роз'єми акумулятора не зафіксовані.2. Відсутність електрики в мережі.3. Зарядний пристрій несправний.4. Запобіжник несправний	<ol style="list-style-type: none">1. Зафіксуйте роз'єми.2. Спробуйте підключити зарядний пристрій до мережі пізніше.3. Замініть зарядний пристрій.4. Перевірте і замініть запобіжник
Дія акумулятора нетривала	<ol style="list-style-type: none">1. Недостатній заряд акумулятора.2. Колеса забруднені.3. Автомобіль перевантажений	<ol style="list-style-type: none">1. Необхідно заряджати акумулятор своєчасно.2. Очистіть колеса.3. Не перевантажуйте автомобіль
Автомобіль їде надто повільно	<ol style="list-style-type: none">1. Акумулятор розряджений.2. Колеса забруднені.3. Автомобіль перевантажений.	<ol style="list-style-type: none">1. Необхідно зарядити акумулятор своєчасно.2. Очистіть колеса.3. Не перевантажуйте автомобіль
Акумулятор нагрівається і шумить під час зарядки	<ol style="list-style-type: none">1. В акумуляторі відбувається хімічна реакція.	<ol style="list-style-type: none">1. Така реакція характерна для процесу зарядки акумулятора.

Несправність	Причина	Що робити
Низький рівень зарядки	<ol style="list-style-type: none">1. Акумулятор несправний.2. Відсутність електрики в мережі.3. Автомобіль перевантажений.4. Поверхня, на якій знаходиться автомобіль, нерівна.	<ol style="list-style-type: none">1. Замініть акумулятор.2. Спробуйте під'єднати до мережі пізніше.3. Не перевантажуйте автомобіль.4. Використовуйте автомобіль тільки на рівній поверхні.

УТИЛІЗАЦІЯ БАТАРЕЙ

Використані акумуляторні батареї слід переробити або утилізувати екологічно безпечним методом.

Поверніть використану батарею в місцевий пункт утилізації акумуляторних батарей. Або зверніться до офісу місцевих представників по переробці відходів для отримання додаткової інформації про екологічні методи утилізації акумуляторних батарей.

Комплектація може відрізнятись від заявленої

Бажаємо вам приємного використання!